

interstuhl



Bürodrehstühle
Management-Drehsessel
Besucherstühle

Omiros

Ganz einfach: ein Stuhl, der alles hat, was Arbeitslust und Sitzvergnügen steigert. Und auf alles verzichtet, was nichts zu diesem Ziel beiträgt.



best
selection office
design 2001

Eine internationale Jury namhafter Architekten und Designer hat Omiros beim best selection office design Projekt des renommierten Design Zentrums Nordrhein Westfalen in die Auswahl der Besten berufen.

| | |
|------------------------------|----|
| Modelle | 4 |
| Gesichter | 6 |
| Aktive Sitztiefenverstellung | 8 |
| Synchronmechanik | 8 |
| Kopf- und Lordosenstütze | 10 |
| Übersicht | 12 |
| Leistungsmerkmale | 14 |

Nein, Omiros ist kein Stuhl, der sich wichtig macht. Was er wirklich kann, zeigt sich nicht auf den ersten Blick. Dazu muß man sich erst einmal setzen. Um dann freilich schnell zu merken: das ist kein kurzer, flüchtiger Flirt – das ist der Beginn einer langen, freundschaftlichen Beziehung.

Wer sich auf diese Freundschaft einläßt, weiß den Verzicht auf modische Mätzchen und Designeffekte doppelt zu schätzen. Die prägnante Klarheit der Formensprache von Omiros hat auch nach Jahren nichts von ihrem Reiz verloren. Mehr Sein als Schein ist seine Devise. Und die Devise derer, die diesen Stuhl in ihrem Arbeitsalltag nicht mehr missen möchten.

Es mag durchaus sein, daß sich Perfektion nicht mehr steigern läßt. Vervielfachen aber schon.



O 365



O 362

Manchmal entsteht gelungenes Corporate Design allein schon dadurch, daß an jedem Ort genau der richtige Stuhl steht. Und immer denselben Namen trägt: Omiros. Denn eine der Stärken dieser Stuhlfamilie liegt genau darin, für unterschiedliche Anforderungen auch unterschiedliche Lösungen bereitzustellen. Eine so überzeugend wie die andere.



O 152



Und damit leistet Omiros über das Corporate Design hinaus auch noch einen Beitrag zur Unternehmenskultur. Denn deren oberstes Maß ist nicht der einheitliche Auftritt allein, sondern vor allem die Durchgängigkeit einer kreativen, produktivitätsfördernden Arbeitsatmosphäre.



O 570

Nicht, daß Omiros solcher Ergänzungen bedürfte, um gestalterisch Akzente zu setzen. Auch ohne alle Extravaganzen vermag dieser Stuhl durch die Vielzahl seiner Bezugsvarianten und nicht zuletzt die Details seiner Verarbeitung zu überzeugen. Um nicht zu sagen begeistern.

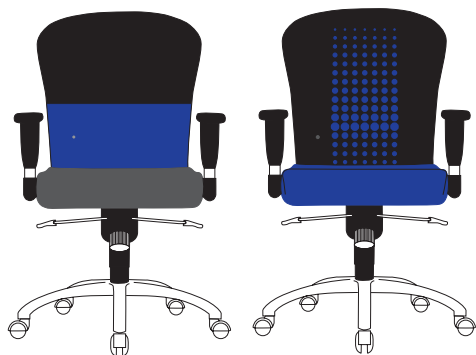

Allen, denen das Normale oft einfach zu normal und das Ausgefallene zu wenig geschmackvoll ist, bietet Omiros eine Alternative. Die neuen, für Omiros maßgeschneiderten Strickbezüge bringen eine individuelle Note ins Stühle-Allerlei – und ermöglichen es darüber hinaus, für ein unternehmensweites Corporate Design ganz individuelle Dessins und Farbstellungen zu realisieren.





Eigentlich sollte zu den Entscheidungskriterien für einen Stuhl nicht nur gehören, ob er eine Synchronmechanik hat. Sondern was sie leistet.

Daß die Arbeit im Sitzen mehr mit Aktivität und Bewegung zu tun hat als mit Ruhe, ist bekannt. Entscheidend ist aber nicht allein, daß ein Stuhl dynamisches Sitzen zuläßt – entscheidend ist vor allem die Art, wie er den Bewegungen des menschlichen Körpers folgt und diesen dabei gleichzeitig stützt und entlastet.

Die Synchronmechanik von Omiros mit ihrem ergonomisch optimierten Bewegungsablauf, dem großen Öffnungswinkel von 127° und einem seidenweichen hinteren Anschlagpunkt ist darin ebenso vorbildlich wie etwa der Mechanismus zur individuellen Anpassung der Sitzfläche.



O 142

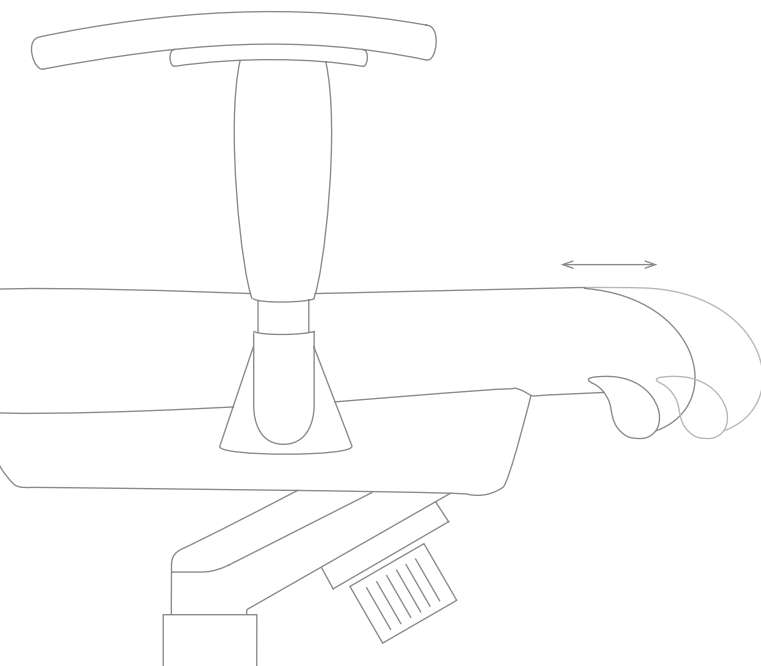

Aktive Sitztiefenverstellung zur realen Verlängerung der Sitzfläche. So haben die Oberschenkel bei jeder Körpergröße die richtige Auflagefläche; eine optimale Gewichtsverteilung ermöglicht langes ermüdungsfreies Sitzen.

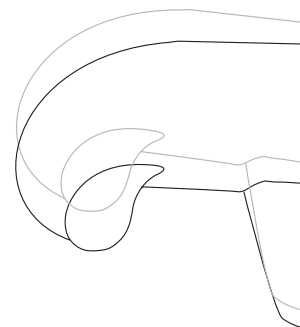

Synchronmechanik mit
serienmäßig integrierter,
stufenloser Gewichtsregu-
lierung: So bleiben Sitz-
fläche und Rückenlehne
stets im ergonomisch
idealen Winkel zueinander;
Verspannungen werden
verhindert.

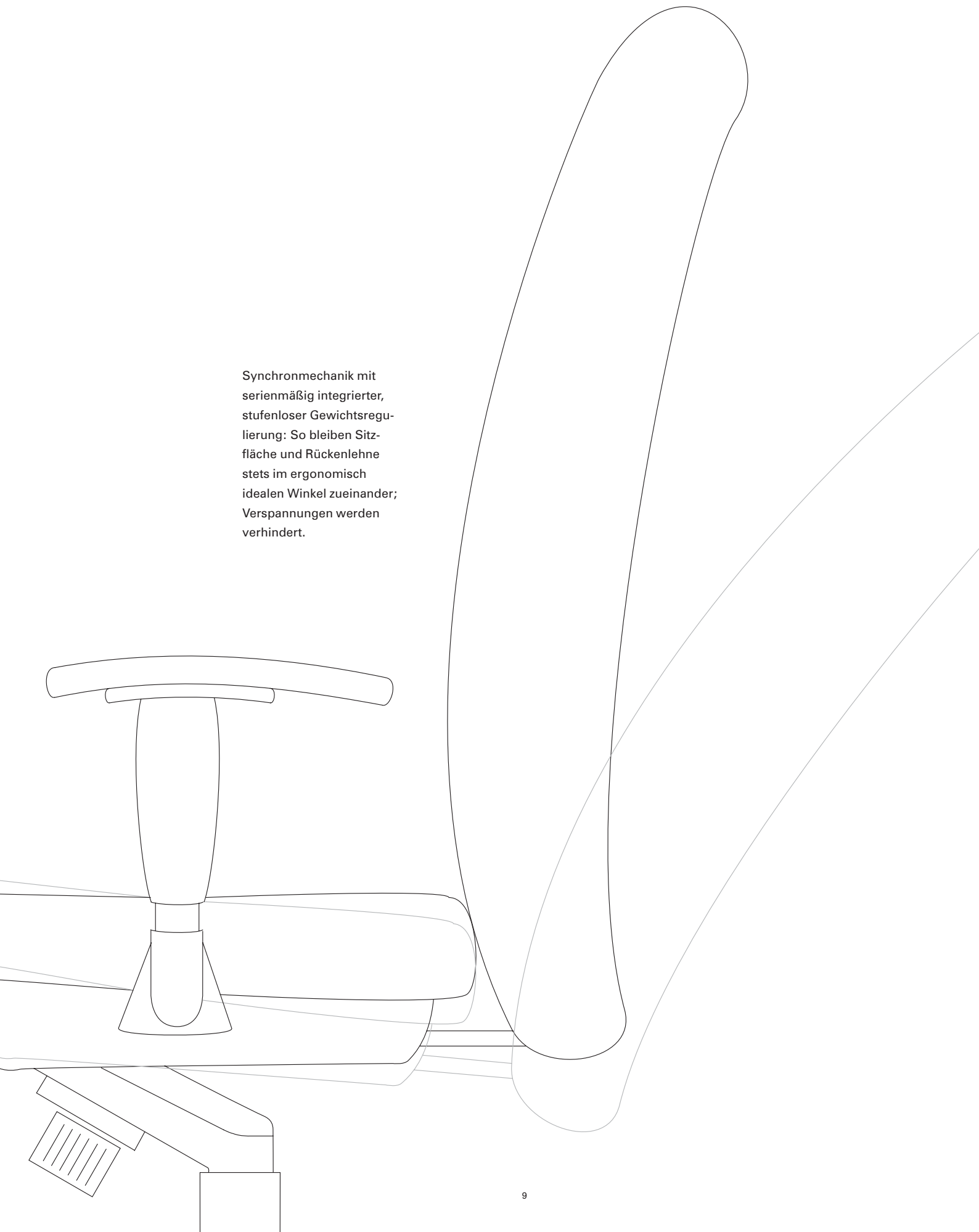

Zu den wichtigsten Aufgaben jedes Stuhls gehört die richtige Abstützung der Wirbelsäule. Es ist aber auch die schwierigste, denn die Form der Wirbelsäule ist so individuell wie ein Fingerabdruck. Die Air-Pressure-Technologie von Omiros ermöglicht es, auf diese Herausforderung mit einer ebenso individuellen Lösung zu antworten.

Für den überzeugenden Sitzkomfort auf Omiros ist freilich nicht diese oder jene Einzellösung verantwortlich, sondern das perfekte Zusammenwirken aller. Und natürlich die spielerische Einfachheit, mit der sich in jedem Fall die richtige persönliche Einstellung ermitteln und fixieren lässt.



Die Air-Pressure-Technologie von Interstuhl überzeugt durch einfache Bedienbarkeit ebenso wie durch die präzise Anpassung des Stützvolumens an individuelle Erfordernisse.



Höhen- und tiefenverstellbare Kopfstütze. So ist der Nacken wirksam entlastet und der Kopf frei für die wichtigen Dinge.

Einfach, elegant und überaus praktisch: die Griffmulde zur Höhenverstellung der Lordosenstütze.





O 142

Identisch mit O 152, aber mit kleinerer Sitz- und Rückenfläche

Seite 8



O 152

- ▶ Aluminium-Fußkreuz pulverbeschichtet schwarz; optional: brillantsilber oder poliert
 - ▶ arretierbare Synchronmechanik
 - ▶ stufenlose Gewichtsregulierung
 - ▶ stufenlose Sitzhöhenverstellung (42–52 cm) mit Sitztiefenfederung auch in unterster Sitzposition
 - ▶ höhenverstellbare, im Sitzen zu verstellende Rückenlehne
 - ▶ wahlweise harte oder weiche Doppelrollen oder Pilzgleiter
- Optional:
- ▶ variable Sitztiefe durch verlängerbare Sitzfläche
 - ▶ tiefenverstellbare Lordosenstütze (Air-Pressure-Technologie)
 - ▶ breiten- und höhenverstellbare sowie seitlich schwenkbare Armlehnen

Seite 2, 5



O 362

- ▶ Aluminium-Fußkreuz pulverbeschichtet schwarz; optional: brillantsilber oder poliert
 - ▶ arretierbare Synchronmechanik
 - ▶ stufenlose Gewichtsregulierung
 - ▶ stufenlose Sitzhöhenverstellung (42–52 cm) mit Sitztiefenfederung auch in unterster Sitzposition
 - ▶ Rückenlehne 71 cm hoch
 - ▶ höhen- und tiefenverstellbare Lordosenstütze (Air-Pressure-Technologie)
 - ▶ wahlweise harte oder weiche Doppelrollen oder Pilzgleiter
 - ▶ breiten- und höhenverstellbare sowie seitlich schwenkbare Armlehnen
- Optional:
- ▶ variable Sitztiefe durch verlängerbare Sitzfläche

Seite 4



O 365

- ▶ Aluminium-Fußkreuz pulverbeschichtet schwarz; optional: brillantsilber oder poliert
 - ▶ arretierbare Synchronmechanik
 - ▶ stufenlose Gewichtsregulierung
 - ▶ stufenlose Sitzhöhenverstellung (42–52 cm) mit Sitztiefenfederung auch in unterster Sitzposition
 - ▶ Rückenlehne 76 cm hoch
 - ▶ höhen- und tiefenverstellbare Lordosenstütze (Air-Pressure-Technologie)
 - ▶ verstellbare Kopfstütze
 - ▶ wahlweise harte oder weiche Doppelrollen oder Pilzgleiter
 - ▶ breiten- und höhenverstellbare sowie seitlich schwenkbare Armlehnen
- Optional:
- ▶ variable Sitztiefe durch verlängerbare Sitzfläche

Seite 4

Umweltbewußte Produktion und ökologisch einwandfreie Produkte sind ein Markenzeichen von Interstuhl und hatten auch bei der Entwicklung von Omiros höchste Priorität. Das Umweltmanagement von Interstuhl erfüllt die Anforderungen der DIN EN ISO 14001; das Total Quality Management ist gemäß DIN EN ISO 9001 seit 1993 zertifiziert.



O 470

- ▶ Vierfuß-Stahlrohrgestell mit Armlehnen, pulverbeschichtet schwarz; optional: brillantsilber oder verchromt
- ▶ Sitz und Rücken ohne Klebstoff verpolstert
- ▶ Kunststoffteile durchgefärbt (unempfindlich gegen Kratzer und Schrammen)
- ▶ Rückenlehne 51 cm hoch

Optional:

- ▶ Armauflage Holz
- ▶ Reihenverbinder
- ▶ Filzgleiter

Seite 7



O 570

- ▶ Freischwinger-Stahlrohrgestell mit Armlehnen, pulverbeschichtet schwarz; optional: brillantsilber oder verchromt
- ▶ Sitz und Rücken ohne Klebstoff verpolstert
- ▶ Kunststoffteile durchgefärbt (unempfindlich gegen Kratzer und Schrammen)
- ▶ Rückenlehne 51 cm hoch

Optional:

- ▶ Armauflage Holz
- ▶ Reihenverbinder
- ▶ Filzgleiter

Seite 5

Auf alle Modelle des Omiros-Programms gewährt Interstuhl eine Langzeitgarantie von fünf und eine Vollgarantie von drei Jahren.

| | | O 142 | O 152 | O 362 | O 365 | O 470 | O 570 |
|---|---|-------|-------|-------|-------|-------|-------|
| Synchronmechanik | — | ● | ● | ● | ● | | |
| Gewichtsregulierung | — | ● | ● | ● | ● | | |
| Sitztiefenfederung | — | ● | ● | ● | ● | | |
| Rückenlehnen- Höhenverstellung | — | ● | ● | | | | |
| aktive Sitztiefenverstellung | — | ○ | ○ | ○ | ○ | | |
| verstellbare Lordosenstütze (Air-Pressure) | — | ○ | ○ | ● | ● | | |
| verstellbare Kopfstütze | — | | | | ● | | |
| verstellbare Armlehnen für Drehstuhl/-sessel | — | ○ | ○ | ● | ● | | |
| Armlehnen für Besucherstuhl | — | | | | | ● | ● |

- Grundausrüstung
- optional (gegen Aufpreis)

Qualitätszertifikate:

GS Zeichen für geprüfte Sicherheit, LGA Nürnberg

Umweltbewußt produzierte Qualität

Ergonomiegeprüft, LGA Nürnberg

Schadstoffgeprüft, LGA Nürnberg

Technische Änderungen vorbehalten.

Drucktechnisch bedingte

Farbabweichungen sind möglich.

IK OM 02 G 10/00



Interstuhl Büromöbel
GmbH & Co. KG
Brühlstraße 21
72469 Meßstetten-Tieringen
Telefon 074 36-871-0
Telefax 074 36-871-110
info@interstuhl.de
www.interstuhl.de